

إثراء | المؤتمرات

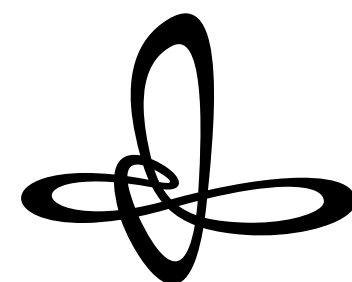

مؤتمر إثراء
الإبداعي

1 - 4 نوفمبر، 2023



المحتوى



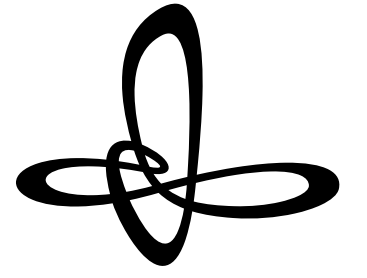

عن تنوين

يعد "تنوين" أو مؤتمر إثراء الإبداعي السنوي، فرصة لعشاق التصميم والفن والابتكار، جامعًا الخبراء من خلفيات متنوعة، ومقدمًا ورش عمل ومعارض وحلقات نقاش. حيث يعتبر مساحةً للعرض والاكتشاف والابتكار في مجالات التصميم والهندسة المعمارية وغيرها. مزدهرًا بالتجربة والعمل الجماعي متنوع التخصصات والأفكار والأنماط.

وفي هذا العام يأتي "تنوين" في نسخته السادسة ليتعمق في مفهوم "المدى" ليستكشف التأثير الديناميكي لهذا المفهوم ودوره في تشكيل البيئة. حيث سيقدم مفهوم المدى حلولًا مبتكرة ووجهات نظر مختلفة في مجالات التصميم المتنوعة.



1 - 4 نوفمبر، 2023

9:00 صباحًا - 11:00 مساءً

القاعة الكبرى

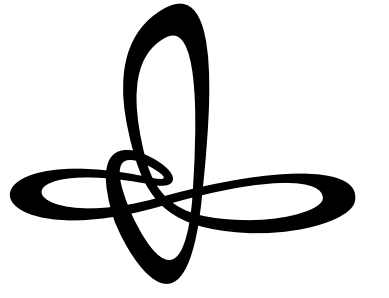

لماذا تشارك في تنوين؟

- فرصة للقاء والتواصل مع خبراء متميزين في صناعة الإبداع من جميع أنحاء العالم.
- مساحة لبيئة تفاعلية مع أشخاص يشتركون معك ذات الاهتمامات.
- تواجه لمعارض فريدة تبرز حلول التصميم المبتكرة والمحفزة للتفكير في مجال التصميم والهندس.
- تمكين لفرص وأفكار تصميمية على أرض الواقع، لتحقيق أثر ملموس وذلك من خلال تحديات مختلفة مثل تحدي تنوين الكبير.
- ورش ونشاطات تعليمية متنوعة كالمحاضرات والنقاشات الجماعية والمعارض.

القاعة الكبرى!
جرب كل ذلك في

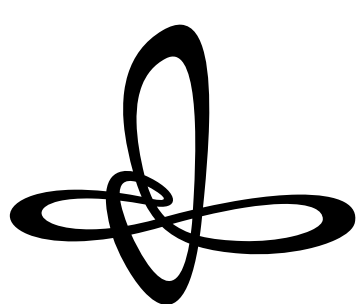

برامج تنويع



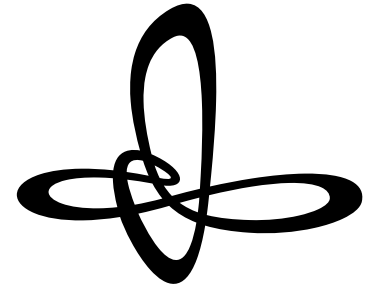

افتتاحية تنوين

ينطلق مؤتمر إثراء الإبداعي "تنوين" مع افتتاحية تجمع مختلف الخبراء والأساتذة ليتحدثوا عن رؤاهم وممارساتهم الإبداعية المتنوعة حول مفهوم "المدى"، وكيفية تطويعه والاستفادة منه. مع طرح أسئلة ملحة في سياق قضايا عالمنا المعاصر عن **تأثير الاقتصاد الإبداعي ودوره الهام لصنع الأثر** ونشر ثقافة الابتكار

الجلسة الحوارية

مانو براكاش
أستاذ مشارك في
الهندسة الحيوية
بجامعة ستانفورد



أضوى الدخيل
متطوع مع UNHCR



الحوارات

كارلوس مورينو
المدير العلمي لمختبر
"ريادة الأعمال في
منطقة الابتكار" باريس
- جامعة سوربون/
IAE باريس

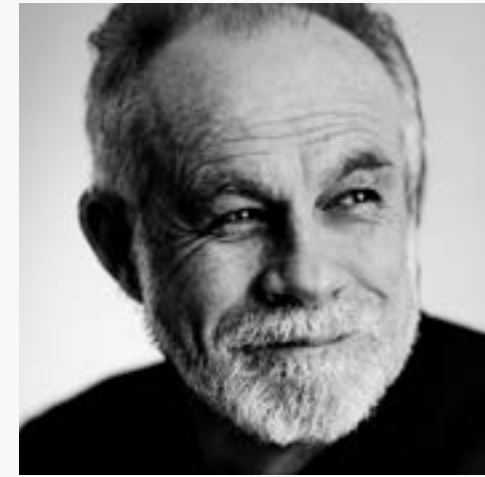

دان جودز
مدير إبداعي



1 نوفمبر، 2023

10:00 صباحًا - 1:00 مساءً

ترقبوا الإعلان عن المزيد من المتحدثين
عبر موقع إثراء الإلكتروني.

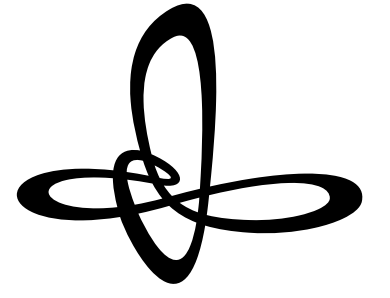

يوم بَصْحبة خبير

في قالب غير اعتيادي، وبعيدًا عن المحاضرات وورش العمل التقليدية. مع "يوم بصحبة خبير" اقض يومًا مع أحد رواد الخبرة لتشاركه الشغف وتتعلم في أسرار النجاح. حيث صُمم كل برنامج بشكل فريد مقدمًا تجارب تفاعلية وجلسات استشارية وزيارات ميدانية ومشاريع مشتركة.

تعرف على الخبراء



رمزي ناجا
المدير التنفيذي الإقليمي
الإبداعي لـ DDB ME



ندی دبس
مصممة



كارميلو زابولا
المالك/ الرئيس التنفيذي
لـ استوديو "External
Reference"



محمد سمير
مصمم متعدد التخصصات

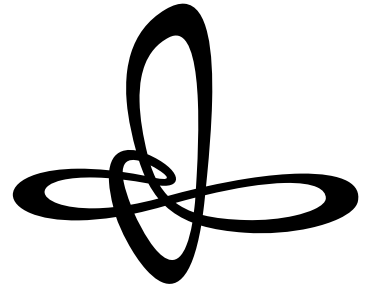

ورش عمل تنوين



خراطة الخشب باستخدام البلاستيك المعاد تدويره
1 - 4 نوفمبر، 2023
البلدزا، المعمل
8:00 - 5:00 مساءً

صُمِّمت "ورش عمل تنوين" التفاعلية لتحفيز الإبداع لدى المحترفين والهواة. لاستكشاف جوانب جديدة ومتنوعة في عالم التصميم وتعزيز التفكير الإبداعي بالإضافة إلى تنمية الابتكار. حيث تساهم هذه الورش في **تطوير المهارات المهنية والتقنية** من خلال التجارب التفاعلية.



روابط إبداعية: النمطية في التصميم
2 - 3 نوفمبر، 2023
برج إثراء، الطابق 7
8:00 - 5:00 مساءً



بناء القُمرَة
3 نوفمبر، 2023
برج إثراء، الطابق 8
8:00 - 4:00 مساءً



اكسر قواعد التصميم!
4 نوفمبر، 2023
برج إثراء، الطابق 7
8:00 - 4:00 مساءً

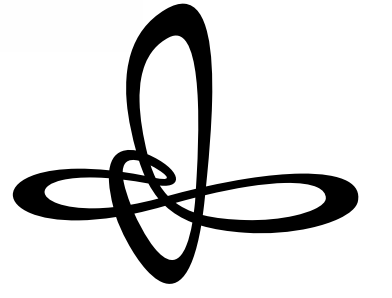

ماجي جونك



هيرنان هوينتش



نيكو ماكجلاشان



جينيس جيلابير



هاشم عبدالعظيم آل طويلب



كريستيان هويزينجا

تعرفوا على مقدمي ورش العمل

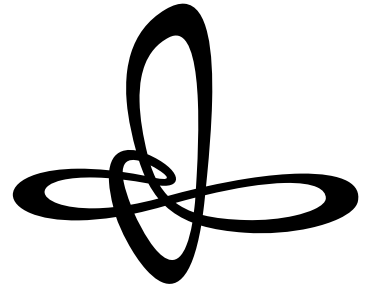

تحدي تنويع الكبير

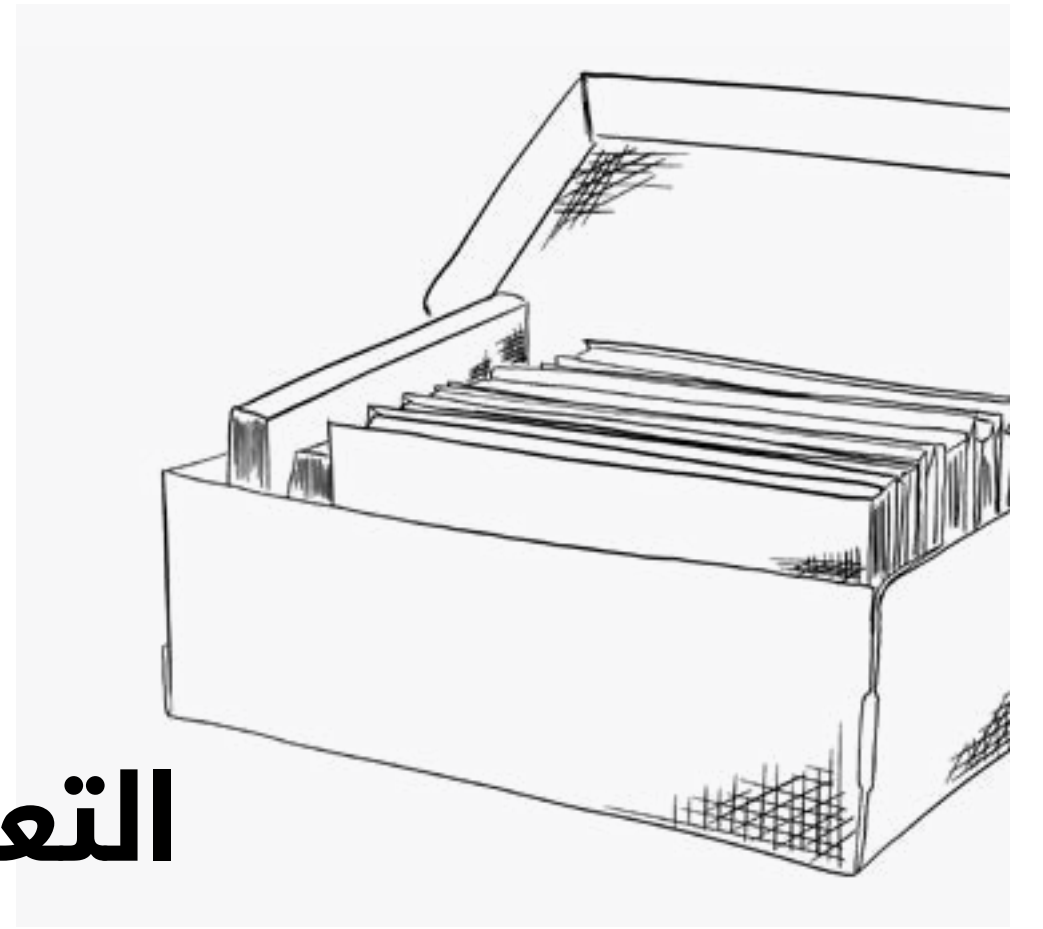

التعليم



الأمن
الغذائي

سعيًا لمهمة إنسانية عالمية
تتكاتف فيها الجهود، يدعو تحدي
تنويع الكبير المبتكرين في جميع
أنحاء العالم إلى **إيجاد حلول**
مستدامة لمساندة اللاجئين.

سيركز التحدي الكبير على ثلاثة
مسارات.

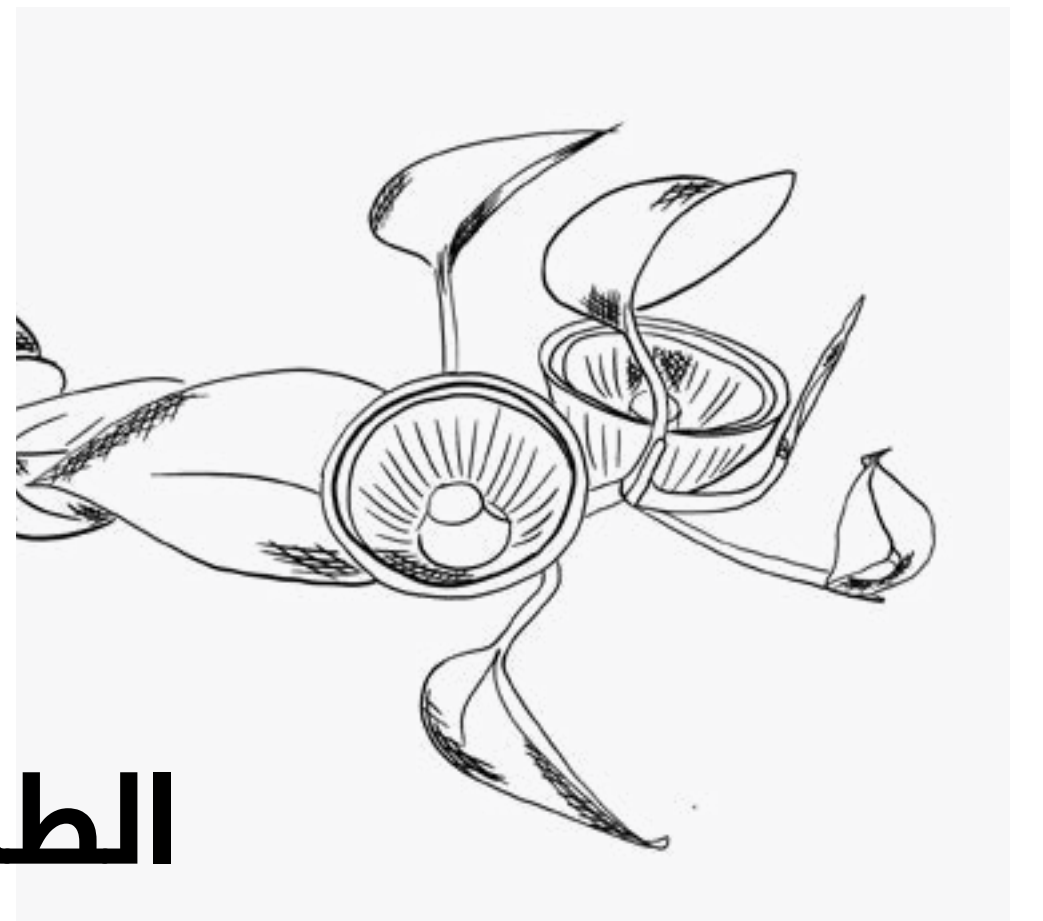

الطاقة

1 - 4 نوفمبر، 2023

9:00 صباحًا - 11:00 مساءً

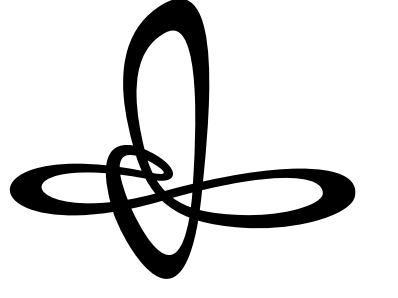

لقاءات تنوين

تتعمق لقاءات تنوين في مجالات مختلفة، مثل الموضة والهندسة المعمارية وتصميم المنتجات والمزيد من المجالات الشيقة في مجال التصميم والإبداع. حيث سنقدم لكم لقاءات بطابع غير تقليدي للانغماس في عروض ومعارض وألعاب تفاعلية وموسيقية، لتغتنموا الفرصة لطرح الأسئلة ومناقشة الخبراء ممن يشاركونكم الشغف في عالم التصميم والابتكار.

يرجى ملاحظة أن المقاعد محدودة لحضور لقاءات تنوين. لذا ننصح بالوصول مبكرًا للحصول على مقعد

📅 1 - 4 نوفمبر، 2023

🕒 7:00 - 9:00 مساءً

باسستظافة ولبد شهلا ن مع حضور
نخبة من الخبراء الإبداعيين كل يوم.

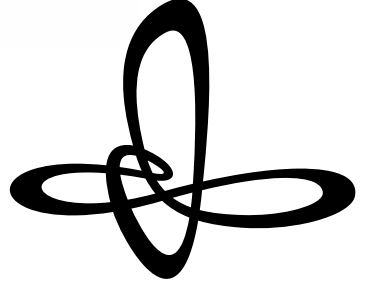

خافيير بينا إيبانيز



ليونيد سلونيمسكي



تيم جيل



رانيا القلا



كلوديا باسكيرو



محمد الحواس



علاء علي



إبراهيم شمس



بيان البراك كانو



عُمر نجاتي



رايان ماريو ياسين



نيينا قبور



د. ناديا دنهاس



هيروج بومجارتير



سيرينا كانغيانو



كارلوس مونتانا



نيلي الشرقاوي



أحمد باعقيل



خلود عطار



فيكتوريا تشيفاز



ديفيد هابتشي

تعرفوا على المتحدثين

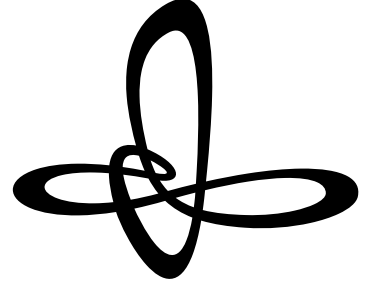

معارض تنوين

يعود إليكم تنوين بعدد من المعارض التي تحتفي بالتصميم والإبداع في سياقات مختلفة، ليأخذكم في رحلة مترابطة عبر أربع مساحات تحاكي مسارات التصميم المختلفة.

معرض العبور نحو الجذور

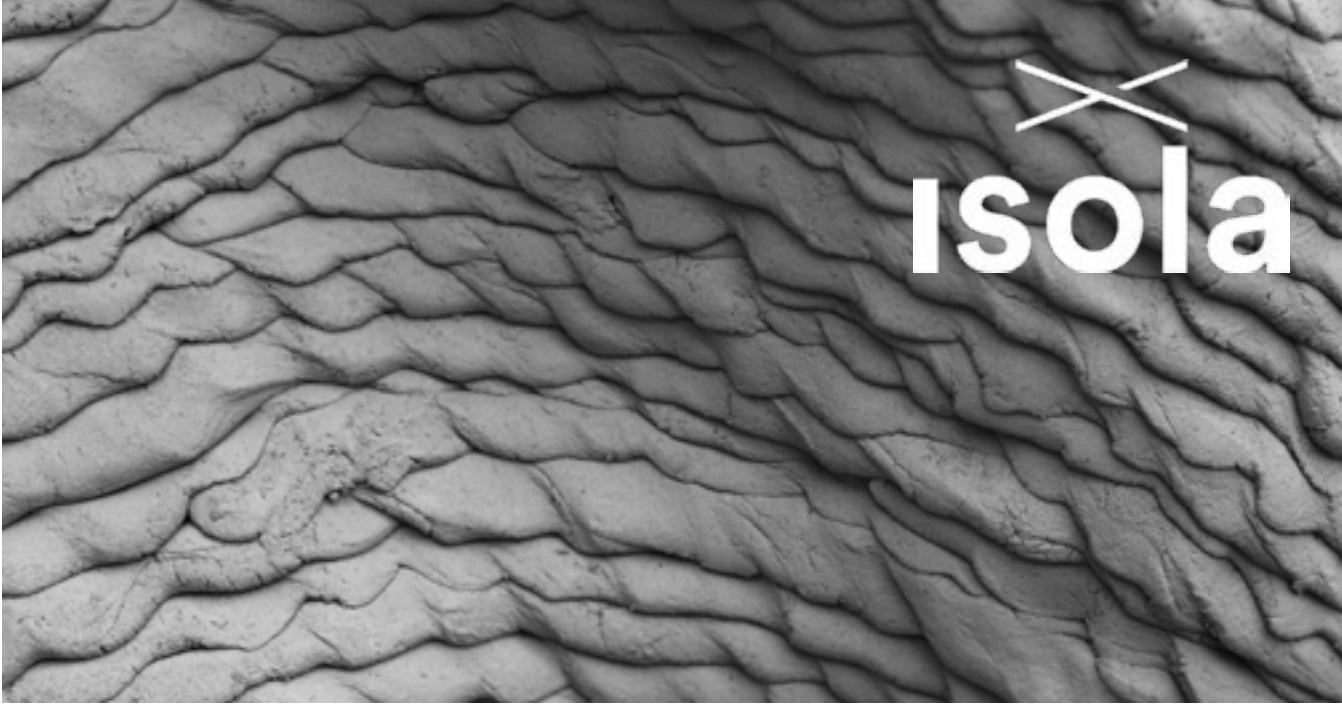

معرض تحديات تنوين



معرض من المختبر



معرض الخزجين



📅 1 - 4 نوفمبر، 2023

🕒 9:00 صباحًا - 11:00 مساءً

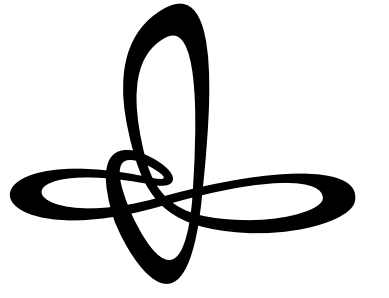

أجندة تنوير

التذكرة إلزامية، يمكنكم الحصول عليها من موقع إثراء وشباك التذاكر بالمركز.

التذكرة مجانية وإلزامية، يمكنكم الحصول عليها من موقع إثراء وشباك التذاكر بالمركز.



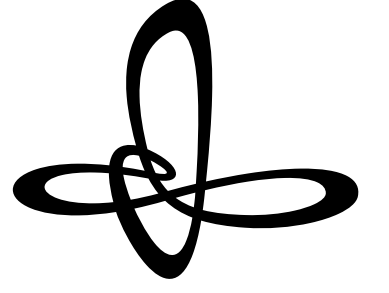

اليوم الأول

افتتاحية تنوين

10:00 صباحًا - 1:00 مساءً

القاعة الكبرى



معارض تنوين

1:00 - 11:00 مساءً

القاعة الكبرى



ورشة عمل: خراطة الخشب باستخدام البلاستيك المعاد تدويره

5:00 - 8:00 مساءً

البلازا، المعمل



تحدي تنوين الكبير

5:30 - 11:00 مساءً

القاعة الكبرى



لقاءات تنوين

7:00 - 9:00 مساءً

القاعة الكبرى



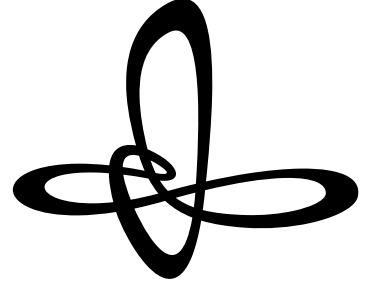

اليوم الثاني

تحدي تنوين الكبير

9:00 صباحًا - 11:00 مساءً

القاعة الكبرى



معارض تنوين

9:00 صباحًا - 11:00 مساءً

القاعة الكبرى



يوم بصُحبة خبير

2:00 - 9:00 مساءً

القاعة الكبرى



ورشة عمل: خراطة الخشب باستخدام البلاستيك المعاد تدويره

5:00 - 8:00 مساءً

البلازا، المعمل



ورشة عمل: روابط إبداعية: النمطية في التصميم

5:00 - 8:00 مساءً

برج إتراء، الطابق 7



لقاءات تنوين

7:00 - 9:00 مساءً

القاعة الكبرى



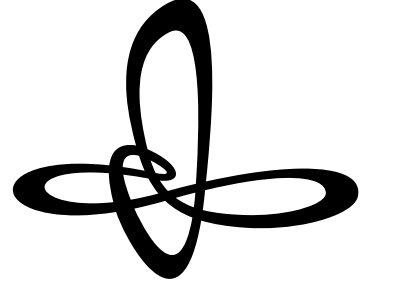

اليوم الثالث

تحدي تنوين الكبير

9:00 صباحًا - 11:00 مساءً

القاعة الكبرى



يوم بصُحبة خبير

2:00 - 9:00 مساءً

القاعة الكبرى



معارض تنوين

3:00 - 11:00 مساءً

القاعة الكبرى



ورشة عمل: خراطة الخشب باستخدام البلاستيك المعاد تدويره

5:00 - 8:00 مساءً

البلازا، المعمل



ورشة عمل: روابط إبداعية: النمطية في التصميم

5:00 - 8:00 مساءً

برج إثراء، الطابق 7



ورشة عمل: بناء القُمرَة

4:00 - 8:00 مساءً

برج إثراء، الطابق 8



لقاءات تنوين

7:00 - 9:00 مساءً

القاعة الكبرى



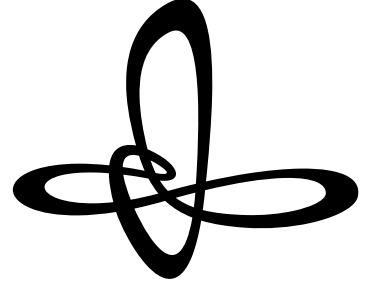

اليوم الرابع

تحدي تنوين الكبير

9:00 صباحًا - 11:00 مساءً

القاعة الكبرى



معارض تنوين

9:00 صباحًا - 11:00 مساءً

القاعة الكبرى

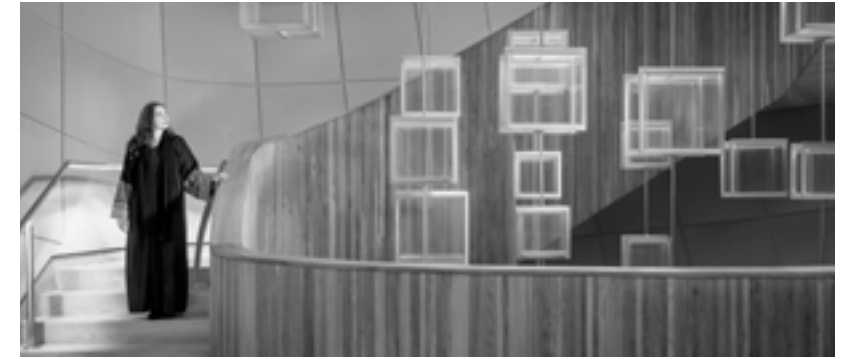

ورشة عمل: خراطة الخشب باستخدام البلاستيك المعاد تدويره

5:00 - 8:00 مساءً

البلازا، المعمل



ورشة عمل: اكسر قواعد التصميم!

4:00 - 8:00 مساءً

برج إثراء، الطابق 7



لقاءات تنوين

7:00 - 9:00 مساءً

القاعة الكبرى



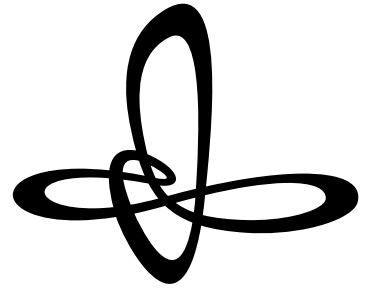

الشركاء الإستراتيجيون

هيئة فنون العمارة والتصميم
Architecture and Design Commission



GIB

بنك الخليج الدولي



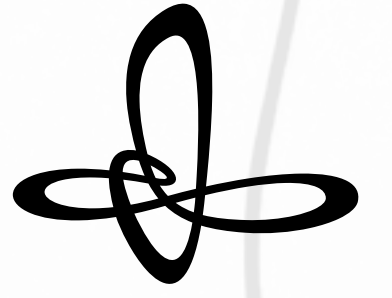

هل أنت مستعد
للتوين؟

نتطلع إلى رؤيتك!

كن على
تواصل معنا!



ithra.live



visitithra

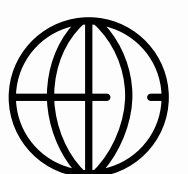

www.ithra.com

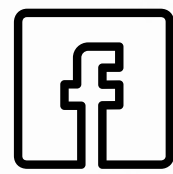
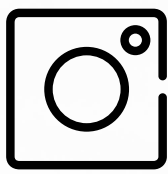

ithra